

CORTINA Montagevoorschrift voor de Continental Belt

Demonteren van de belt

1. Draai de twee inbusboutjes (nr. 5) los van de deelbare kant van de achtervork.
2. Draai de asmoeren los en draai de spanning van de kettingspanners.*
3. Duw het achterwiel naar voren om de belt van de kant van de trapas van de sprocket/tandwiel te halen.
4. Haal het wiel volledig los van de vork. Trek de achtervork met gedoseerde kracht uit elkaar en haal de belt door het frame.

Plaatsen van de belt

1. Trek de achtervork met gedoseerde kracht uit elkaar en haal de belt er doorheen (1).
2. Plaats het wiel terug in de achtervork.
3. Leg de belt op de sprocket/tandwiel van het achterwiel.
4. Duw het wiel naar voren en plaats de belt op de sprocket/tandwiel bij de trapas.
5. Monteer het achterwiel.*
6. Plaats de twee inbusboutjes (nr. 5) terug in het frame (2).
7. Zet spanning op de belt d.m.v. de kettingspanners volgens de specificaties van Continental belts. Om de belt op de juiste spanning te brengen is op het frame aan markering aangebracht. De belt is op juiste spanning als de dopmoer in de markering valt (3).

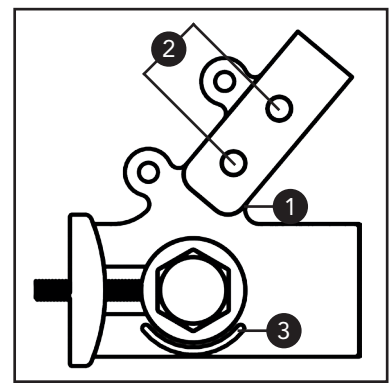

Opmerkingen:

- De belt mag nooit gevouwen, gedraaid of plat gedrukt worden.
- De belt dient vervangen te worden door daarvoor opgeleid personeel.

* Alle handelingen aan onderdelen moeten gebeuren volgens bijbehorende instructie van de desbetreffende fabrikanten. Deze zijn leidend ten opzichte van dit document.

